

INVESTICE DO ROZVOJE VZDĚLÁVÁNÍ

Škola:	Střední škola obchodní, České Budějovice, Husova 9
Projekt MŠMT ČR:	EU PENÍZE ŠKOLÁM
Číslo projektu:	CZ.1.07/1.5.00/34.0536
Název projektu školy:	Výuka s ICT na SŠ obchodní České Budějovice
Šablona III/2:	Inovace a zkvalitnění výuky prostřednictvím ICT
Číslo šablony:	VY_32_INOVACE_CJL_627
Předmět:	Český jazyk a literatura
Tematický okruh:	Komunikační a slohová výchova
Autor, spoluautor:	Mgr. Petra Lefanová
Název DUMu:	Odborný funkční styl
Pořadové číslo DUMu:	7
Stručná anotace:	Prezentace seznamuje žáky s odborným funkčním stylem. Zabývá se základními znaky stylu – funkcí, formou, jazykovými prostředky, větnou stavbou.
Ročník:	2.
Obor vzdělání:	63-41-M/01 Ekonomika a podnikání, 65-42-M/02 Cestovní ruch, 66-41-L/01 Obchodník
Metodický pokyn:	Prezentace slouží jako doplněk pro výklad učitele. Otázky související s ukázkou mohou žáci zpracovat písemně, případně mohou sloužit jako kontrolní test.
Výsledky vzdělávání:	Žák vysvětlí základní znaky odborného funkčního stylu, chápe jeho podstatu.
Vytvořeno dne:	8. 8. 2013
Pokud není uvedeno jinak, uvedený materiál je z vlastních zdrojů autora.	

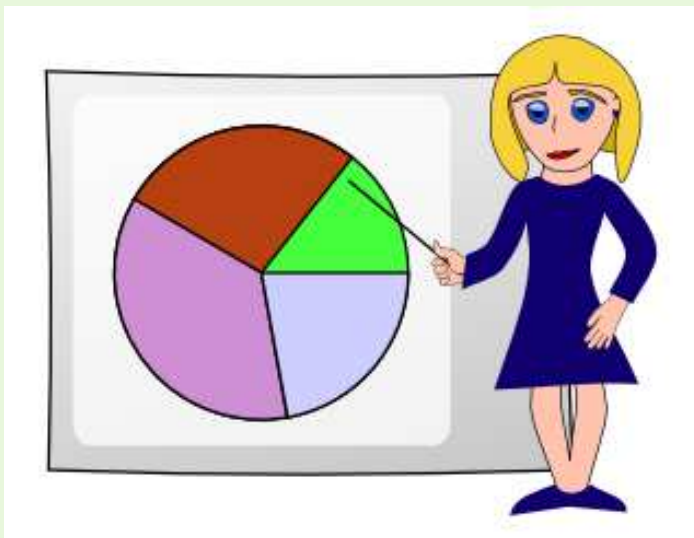

ODBORNÝ FUNKČNÍ STYL



Odborný funkční styl

- styl odborných publikací, odborných časopisů a učebnic
- cíl: podat přesné informace z různých oborů a poučit adresáta

FUNKCE:

- odborně sdělná
- vzdělávací



Odborný funkční styl



FORMA

- zpravidla **psaná**
- **mluvená** – např. odborná přednáška, odborný referát (ale i ty jsou předem písemně připraveny)

ZNAKY

- monologičnost
- nadčasová platnost, jednoznačnost, věcnost
- odborné zaměření - přesnost (informací), správnost (údajů)
- pojmovost, objektivita, přehlednost
- odborná znalost a vzdělanost autora

Odborný funkční styl

JAZYKOVÉ PROSTŘEDKY

- výhradně **spisovný jazyk**
- citově neutrální vyjadřování
- jádrem slovní zásoby jsou **termíny** – odborné názvy = jednoznačná pojmenování
- častá slova cizího původu

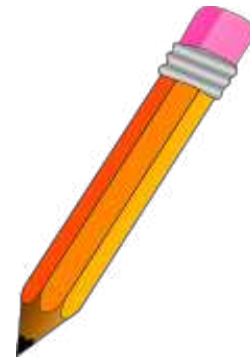

Odborný funkční styl

VĚTNÁ STAVBA

- složitá, souvětí o více větách
- časté **vsuvky** – např. v definicích, v učebních textech – vysvětlují pojmy
- **poznámky** pod čarou nebo za textem, odkazy na zdroje
- grafické symboly
- tabulky, grafy, nákresy
- fotografie, ilustrace

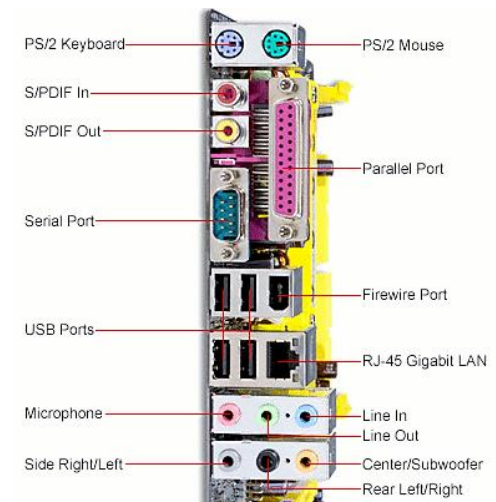
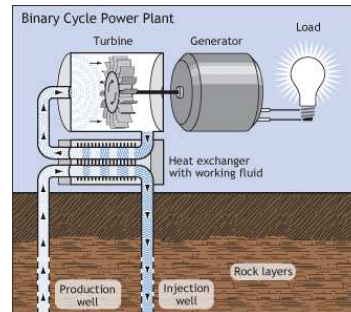

Odborný funkční styl

**styly podle stupně
odbornosti**

- vědecký
-prakticky
odborný

populárně
naučný

učební

Odborný funkční styl - ukázka

- **Počasí** je okamžitý stav v ovzduší na určitém místě. Je dáno stavem všech atmosférických jevů pozorovaných na určitém místě a v určitém krátkém časovém úseku nebo okamžiku. Tento stav se popisuje souborem hodnot meteorologických prvků, které byly naměřeny meteorologickými přístroji nebo zjištěny pozorovatelem (např. teplota vzduchu, stav oblačnosti rychlost a směr větru, déšť, sněžení apod.)
- Změny počasí jsou způsobeny především zemskou rotací. Ohromné masy vzduchu a vody vlivem zemské rotace mají na severní polokouli tendenci pohybovat se ve směru hodinových ručiček. Na jižní polokouli se tyto masy pohybují opačným směrem.
- Počasí je jedním jedinečným stavem atmosféry. Počasí je obvykle chápáno jako stav troposféry, protože ta je člověku nejbližší a bezprostředně ho obklopuje. Obecný typ počasí v oblasti se nazývá podnebí nebo klima. Počasí se může měnit velmi rychle, změna klimatu je obvykle velmi pozvolná.
- Kromě počasí se také používá, respektive používalo, termínu „povětrí“ či „povětrnost“. Oba termíny jsou však zastaralé a mohou mít také jiný význam.
- Velká pozornost je věnována předpovědi počasí, protože počasí ovlivňuje všechny lidské činnosti. Počasím se zabývá meteorologie, respektive fyzika atmosféry.

Otázky k textu

1. Pozorně si přečtete ukázkou. Poté svými slovy řekněte, co je jejím obsahem.
2. Jakou funkci má tento text?
3. Do jakého stylu podle odbornosti byste ukázkou zařadili? Proč?
4. Pro koho je tento text určen? (odborník x laik)
5. Vyhledejte termíny. Jsou tyto termíny v textu vysvětleny?
6. Rozumíte všem termínům? Pokud ne, kam nahlédnete?
7. Jsou výrazy *počasí*, *povětrí* a *povětrnost* synonyma?

Zdroj

- SOCHROVÁ, Marie. *Český jazyk v kostce pro SŠ*. 2. vyd. Praha: Fragment, 2010. ISBN 978-80-253-0950-6.
- MUŽÍKOVÁ, Olga. *Odmaturuj z českého jazyka*. 2. vyd. Brno: DIDAKTIS spol. s r. o., 2002. ISBN 80-86285-36-7.
- HOFFMANNOVÁ, Jana, JEŽKOVÁ, Jaroslava, VAŇKOVÁ, Jana. *Komunikace a sloh: Učebnice českého jazyka pro střední školy*. 1. vyd. Plzeň: Fraus, 2009. ISBN 978-80-7238-780-9.
- *Wikipedia: the free encyclopedia* [online]. San Francisco (CA): Wikimedia Foundation, 2001- [cit. 2013-08-13]. Dostupné z: <http://cs.wikipedia.org/wiki/Po%C4%8Das%C3%AD>
- obrázky ze sady klipartů -<http://www.pdclipart.org/index.php>